

試合進行表

**A** マット

3月2日(土)				
階級	ラウンド	試合番号	試合数	
U13男子	1回戦	38kg級①	1 ~ 6	6
		38kg級②	7 ~ 11	5
		52kg級	12 ~ 16	5
		57kg級	17 ~ 21	5
	2回戦	38kg級①	22 ~ 29	8
		38kg級②	30 ~ 37	8
		52kg級	38 ~ 45	8
		57kg級	46 ~ 53	8
U13女子	1回戦	46kg級	54 ~ 60	7

60

3月3日(日)				
階級	ラウンド	試合番号	試合数	
U13男子	3回戦	38kg級①	61 ~ 64	4
		38kg級②	65 ~ 68	4
		52kg級	69 ~ 72	4
		57kg級	73 ~ 76	4
	リーグ	75kg級	77	1
		85kg級	78	1
		110kg級	79	1
		1回戦	80 ~ 83	4
U13女子	42kg級	84 ~ 87	4	
	46kg級	88 ~ 91	4	
	54kg級	92 ~ 93	2	
	58kg級	94 ~ 95	2	
U13男子	38kg級①	96 ~ 97	2	
	38kg級②	98 ~ 99	2	
	52kg級	100 ~ 101	2	
	57kg級	102	1	
	75kg級	103	1	
	85kg級	104 ~ 105	2	
	110kg級	106 ~ 107	2	
U13女子	42kg級	108 ~ 109	2	
	46kg級	110 ~ 111	2	
	54kg級	112 ~ 113	2	
	58kg級	114	1	
U13男子	38kg級①	115	1	
	38kg級②	116	1	
	52kg級	117	1	
	57kg級	118	1	
	75kg級	119	1	
	85kg級	120	1	
	110kg級	121	1	
U13女子	42kg級	122	1	
	46kg級	123	1	
	54kg級	124	1	
	58kg級	125	1	
	66kg級	126	1	
	73kg級	127	1	
U13男子	決勝	38kg級	127	1

67

# 試合進行表

## B マット

3月2日(土)				
階級	ラウンド	試合番号	試合数	
U13男子	41kg級	1回戦	1 ~ 12	12
	44kg級	1回戦	13 ~ 26	14
	48kg級	1回戦	27 ~ 30	4
	41kg級	2回戦	31 ~ 38	8
	44kg級	2回戦	39 ~ 46	8
	48kg級	2回戦	47 ~ 54	8
	62kg級	1回戦	55 ~ 61	7

61

3月3日(日)				
階級	ラウンド	試合番号	試合数	
U13男子	68kg級	1回戦	62	1
U13女子	39kg級	1回戦	63 ~ 65	3
	50kg級		66 ~ 69	4
U13男子	41kg級	3回戦	70 ~ 73	4
	44kg級		74 ~ 77	4
	48kg級		78 ~ 81	4
	62kg級	2回戦	82 ~ 85	4
	68kg級		86 ~ 89	4
U13女子	33kg級	1回戦	90	1
	36kg級	リーグ	91	1
	39kg級	2回戦	92 ~ 95	4
	50kg級		96 ~ 99	4
	62kg級	リーグ	100	1
U13男子	41kg級	準決勝	101 ~ 102	2
	44kg級		103 ~ 104	2
	48kg級		105 ~ 106	2
	62kg級		107 ~ 108	2
	68kg級		109 ~ 110	2
U13女子	33kg級	準決勝	111 ~ 112	2
	36kg級	リーグ	113	1
	39kg級	準決勝	114 ~ 115	2
	50kg級		116 ~ 117	2
	62kg級	リーグ	118	1
U13男子	41kg級	決勝	119	1
	44kg級		120	1
	48kg級		121	1
	62kg級		122	1
	68kg級		123	1
U13女子	33kg級	決勝	124	1
	36kg級		125	1
	39kg級		126	1
	50kg級		127	1
	62kg級	リーグ	128	1

67



【U13男子の部 38kg級②】

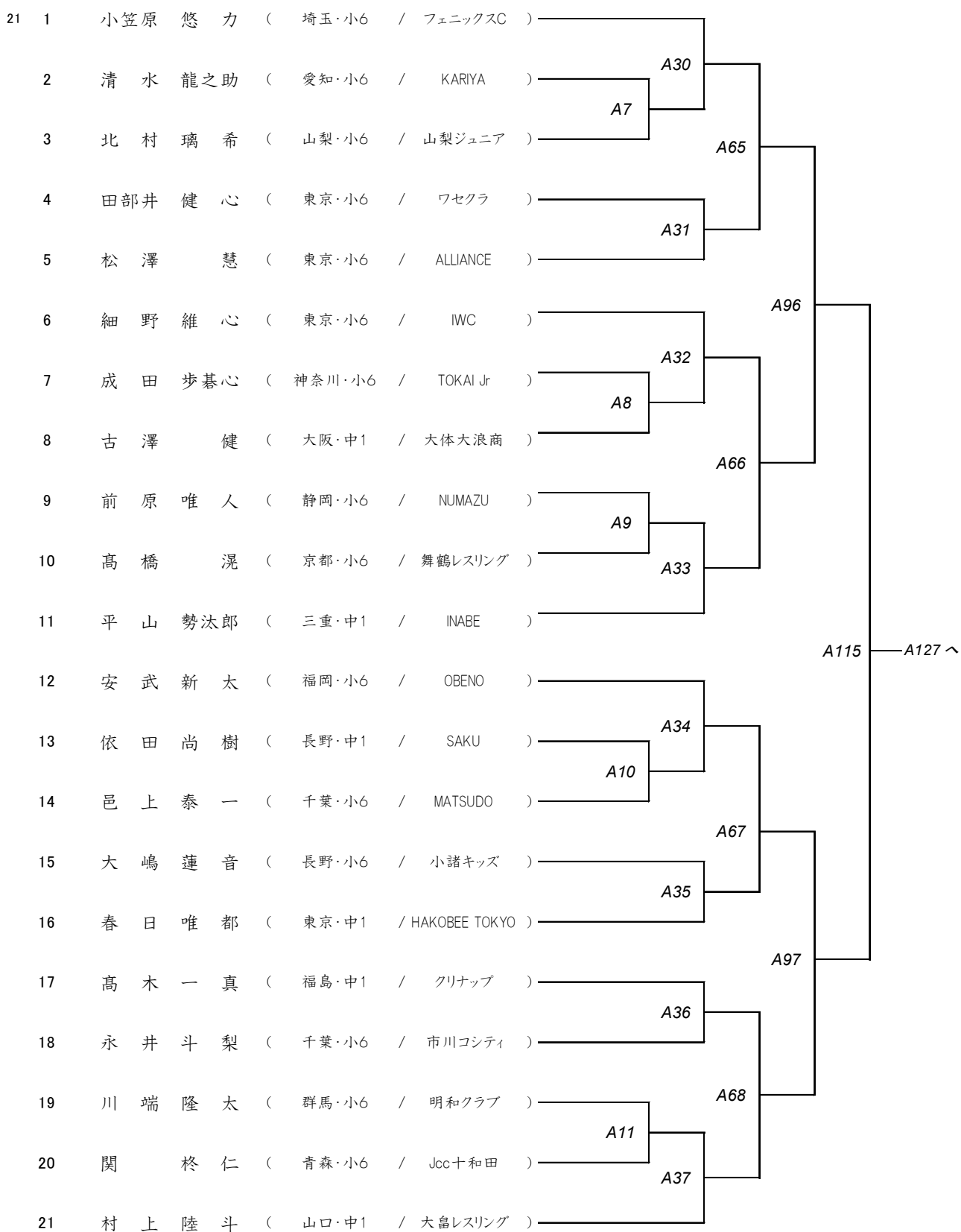

【U13男子の部 41kg級】

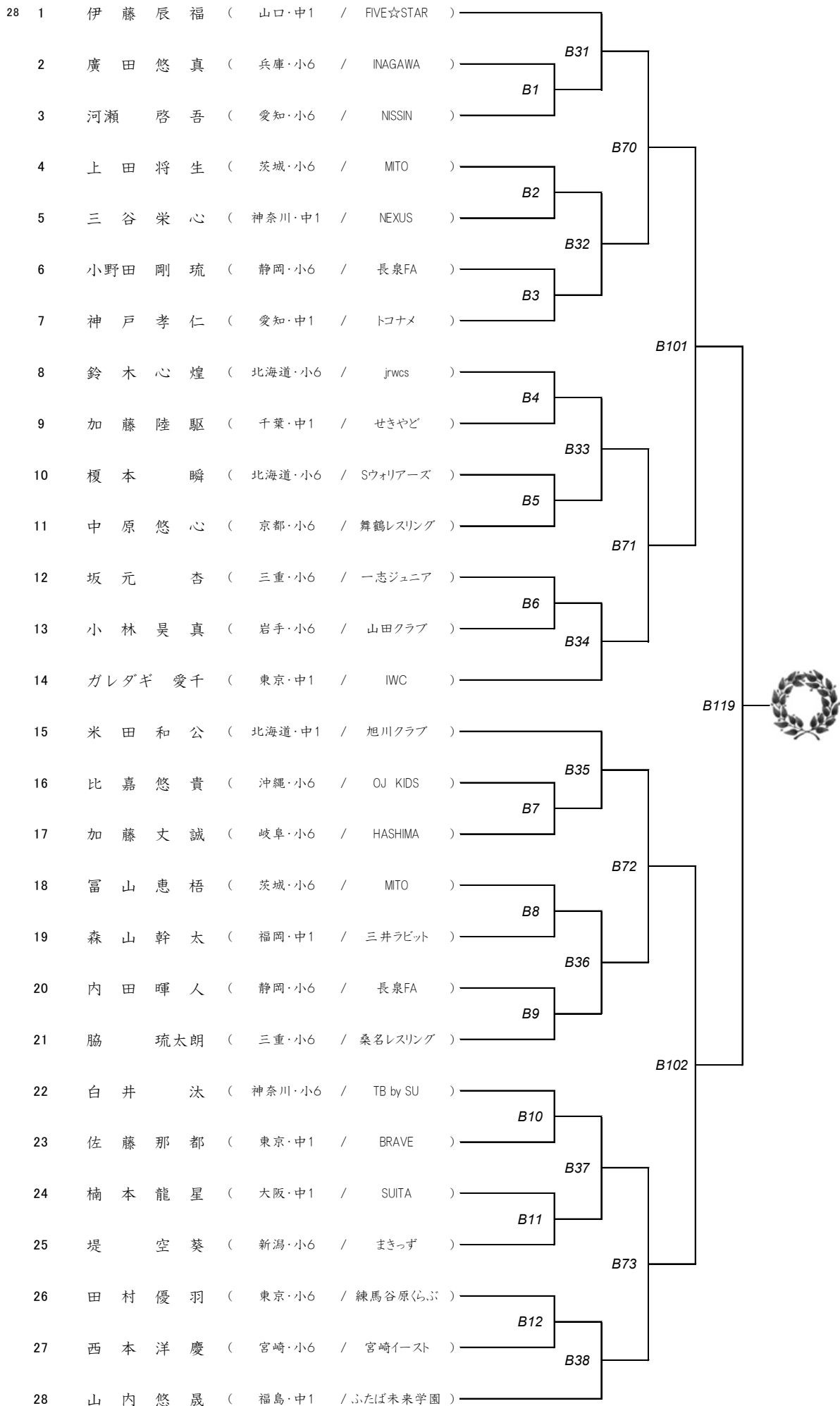

【U13男子の部 44kg級】

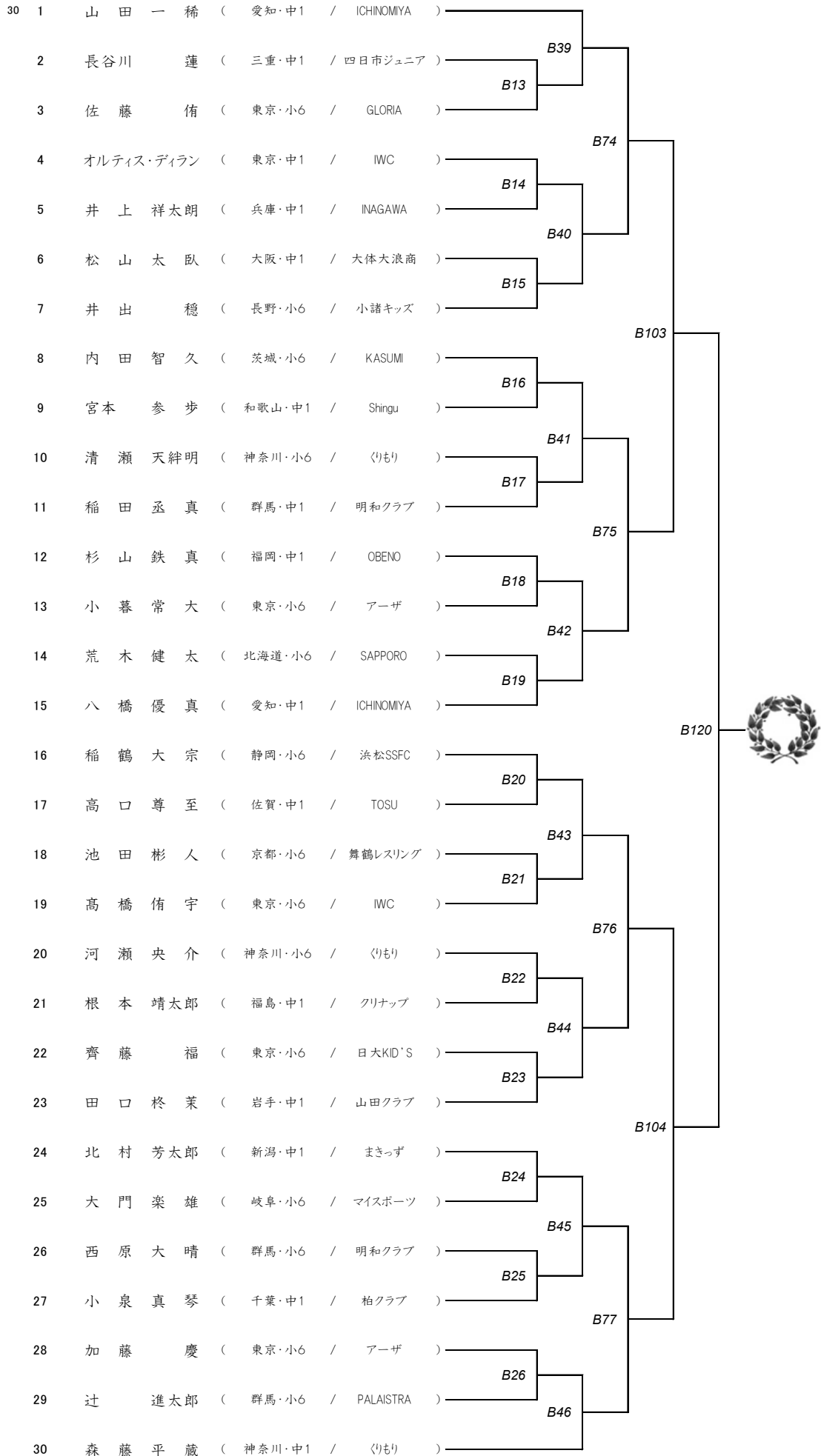

【U13男子の部 48kg級】

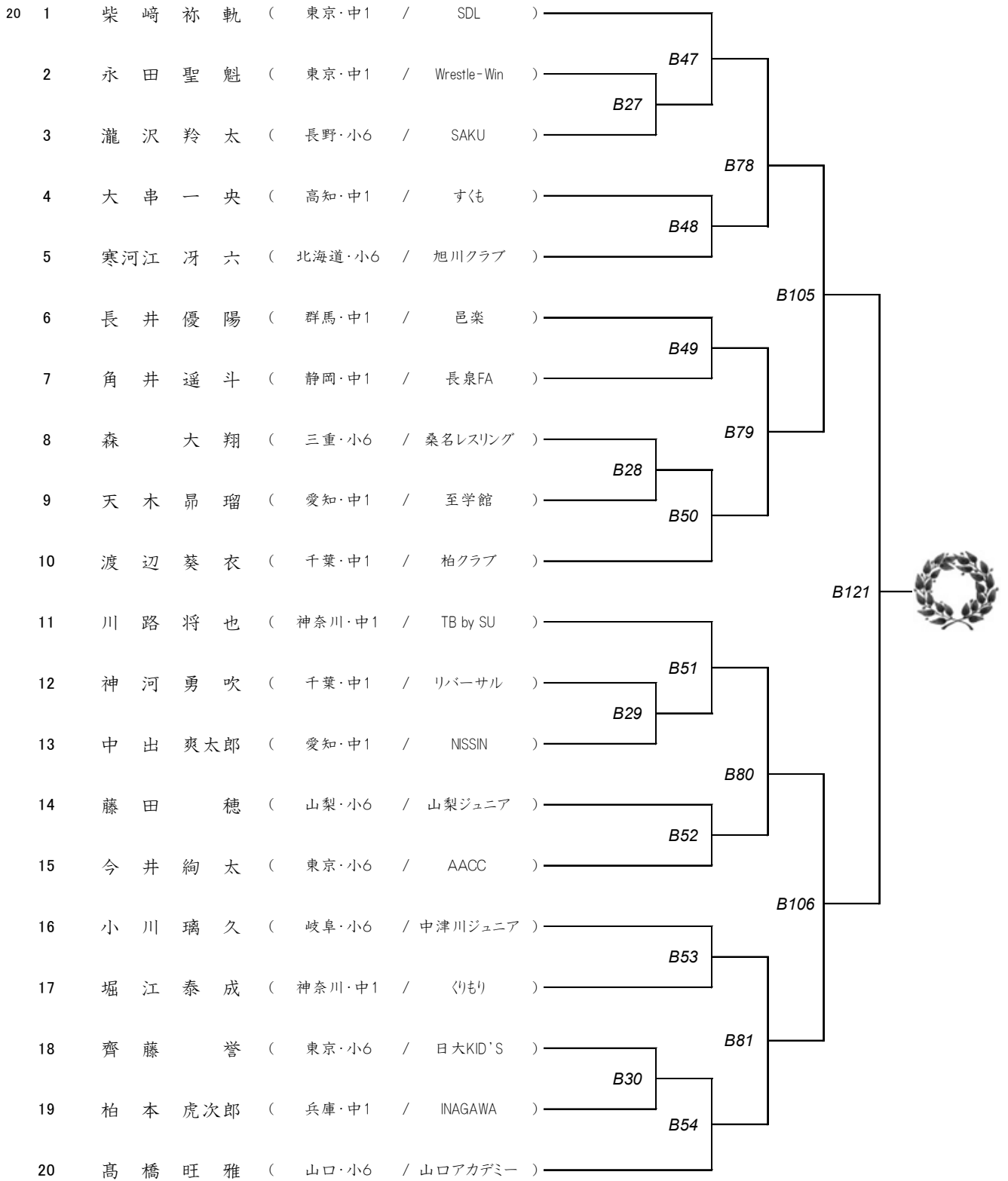

【U13男子の部 52kg級】

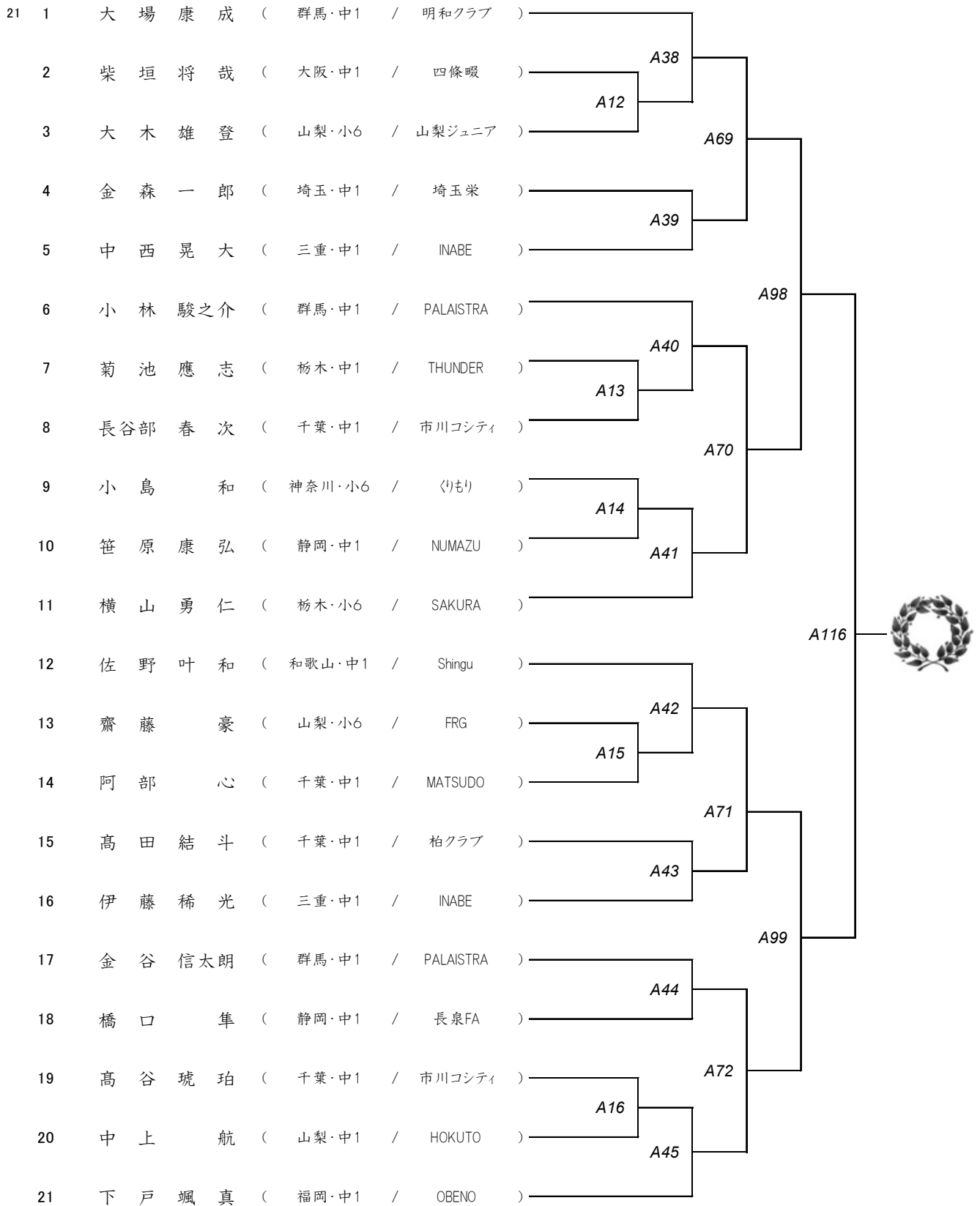



【U13男子の部 57kg級】

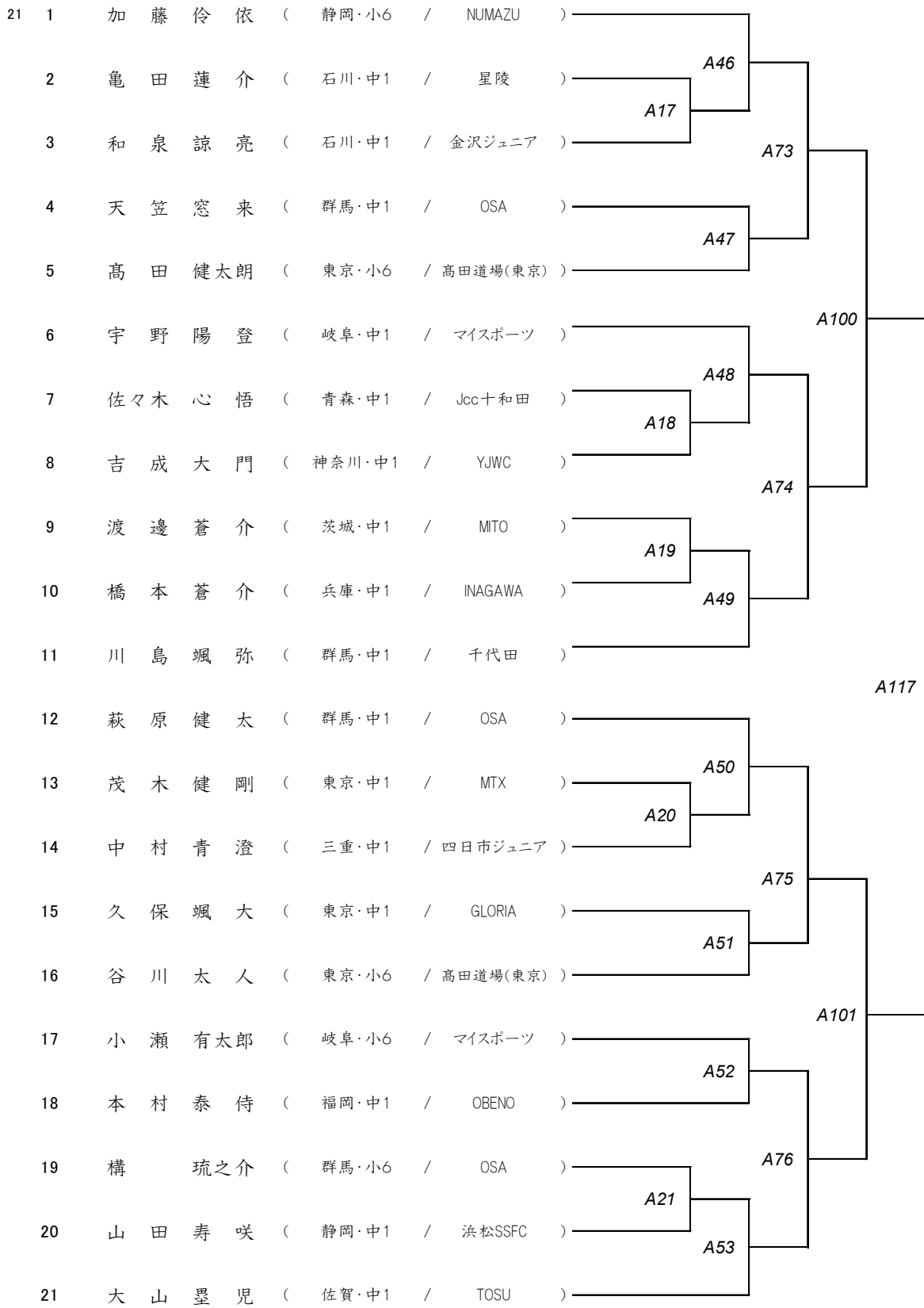

【U13男子の部 62kg級】

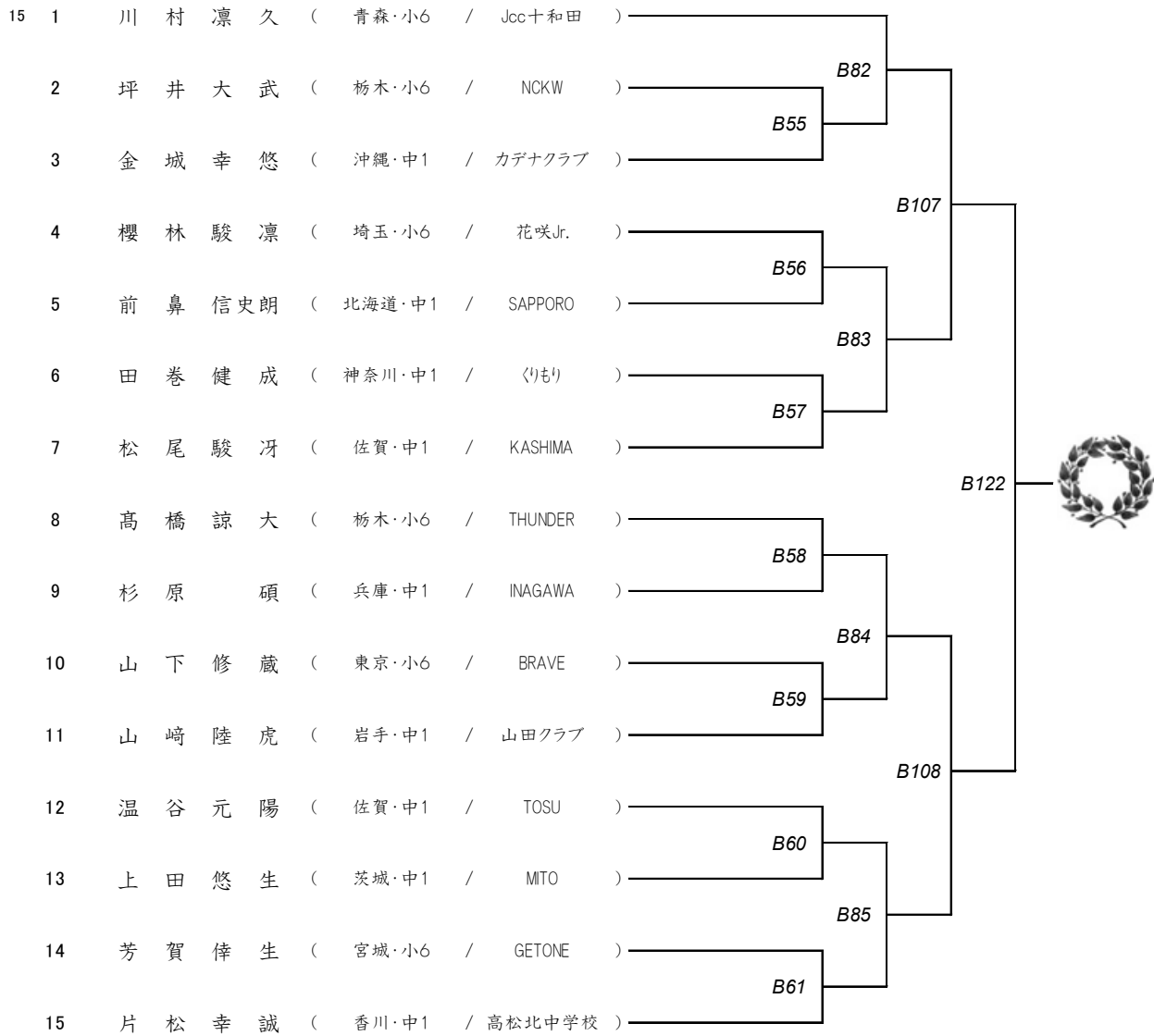

【U13男子の部 68kg級】

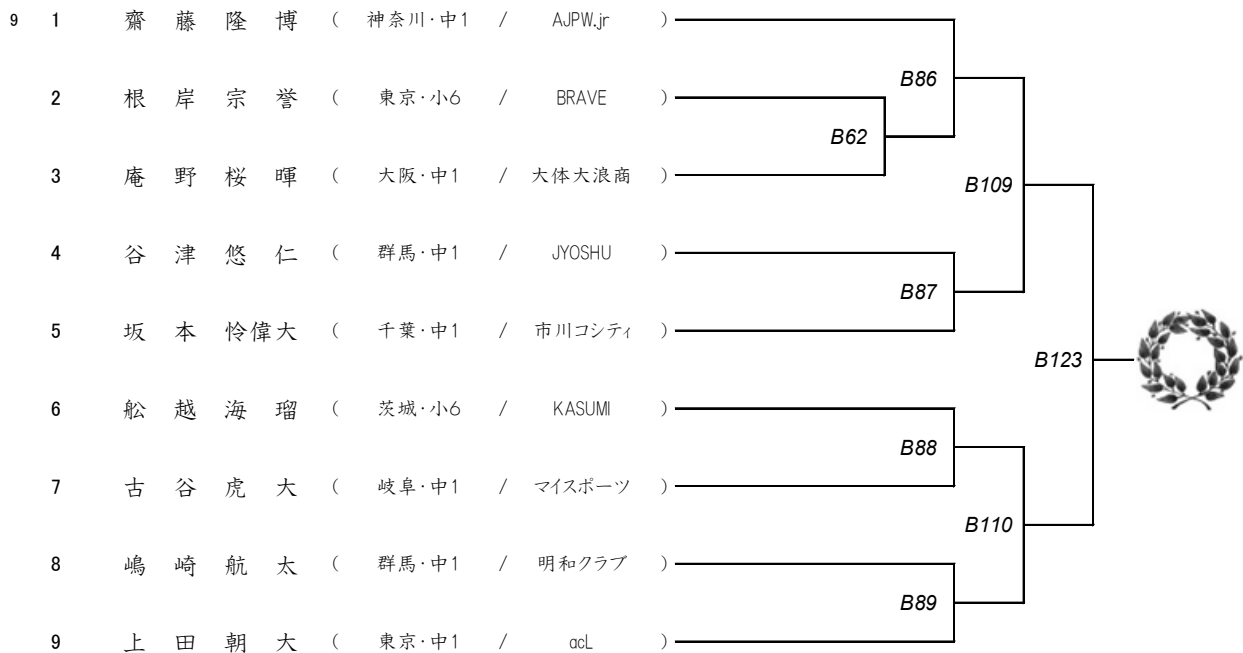

【U13男子の部 75kg級】

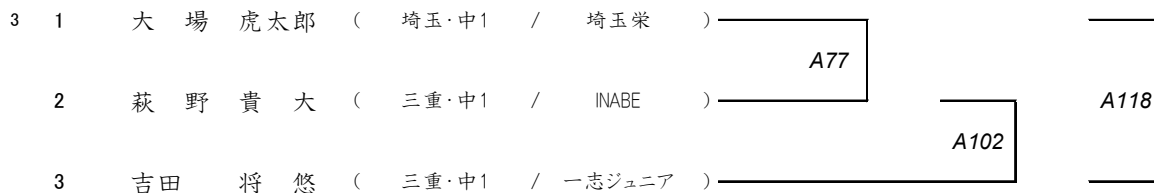

【U13男子の部 85kg級】

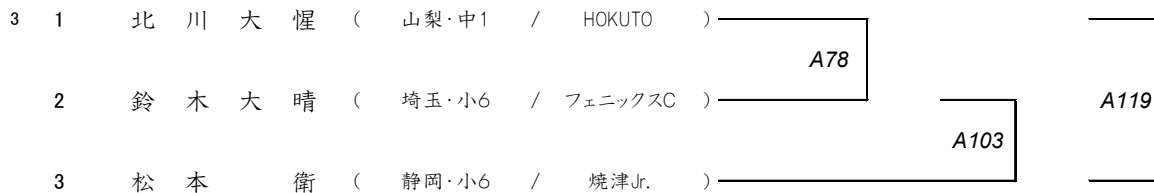

【U13男子の部 110kg級】

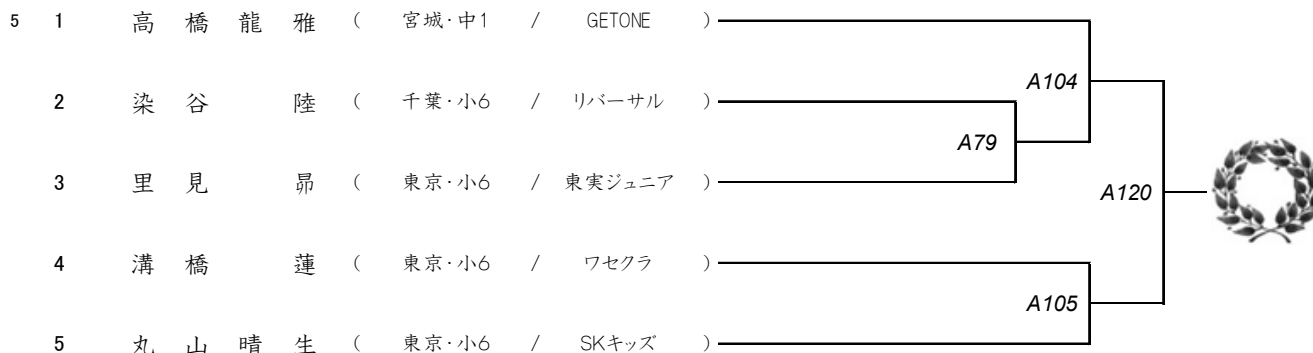

# U13女子の部

## 【U13女子の部 33kg級】



## 【U13女子の部 36kg級】



## 【U13女子の部 39kg級】



【U13女子の部 42kg級】



【U13女子の部 46kg級】

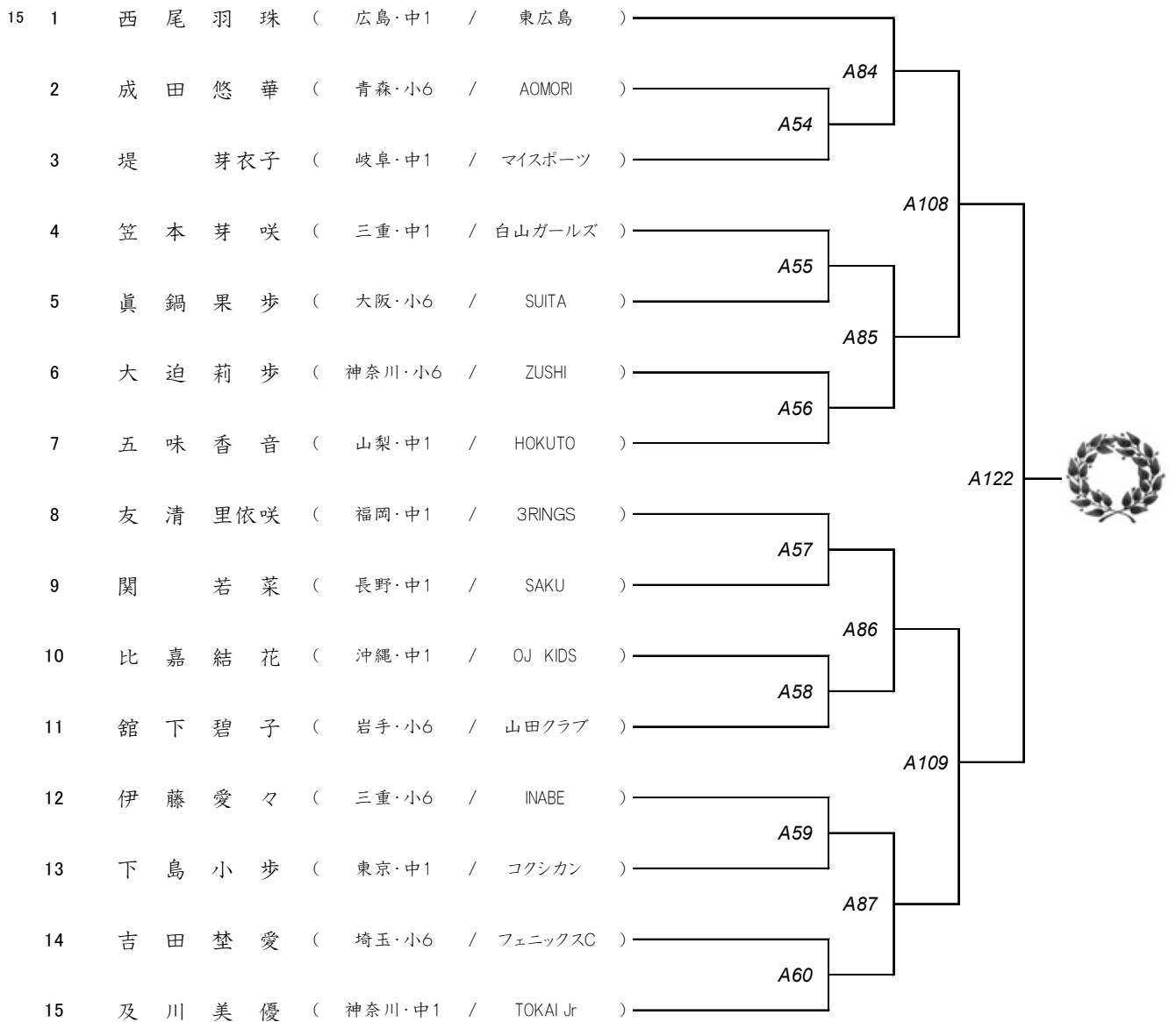

【U13女子の部 50kg級】

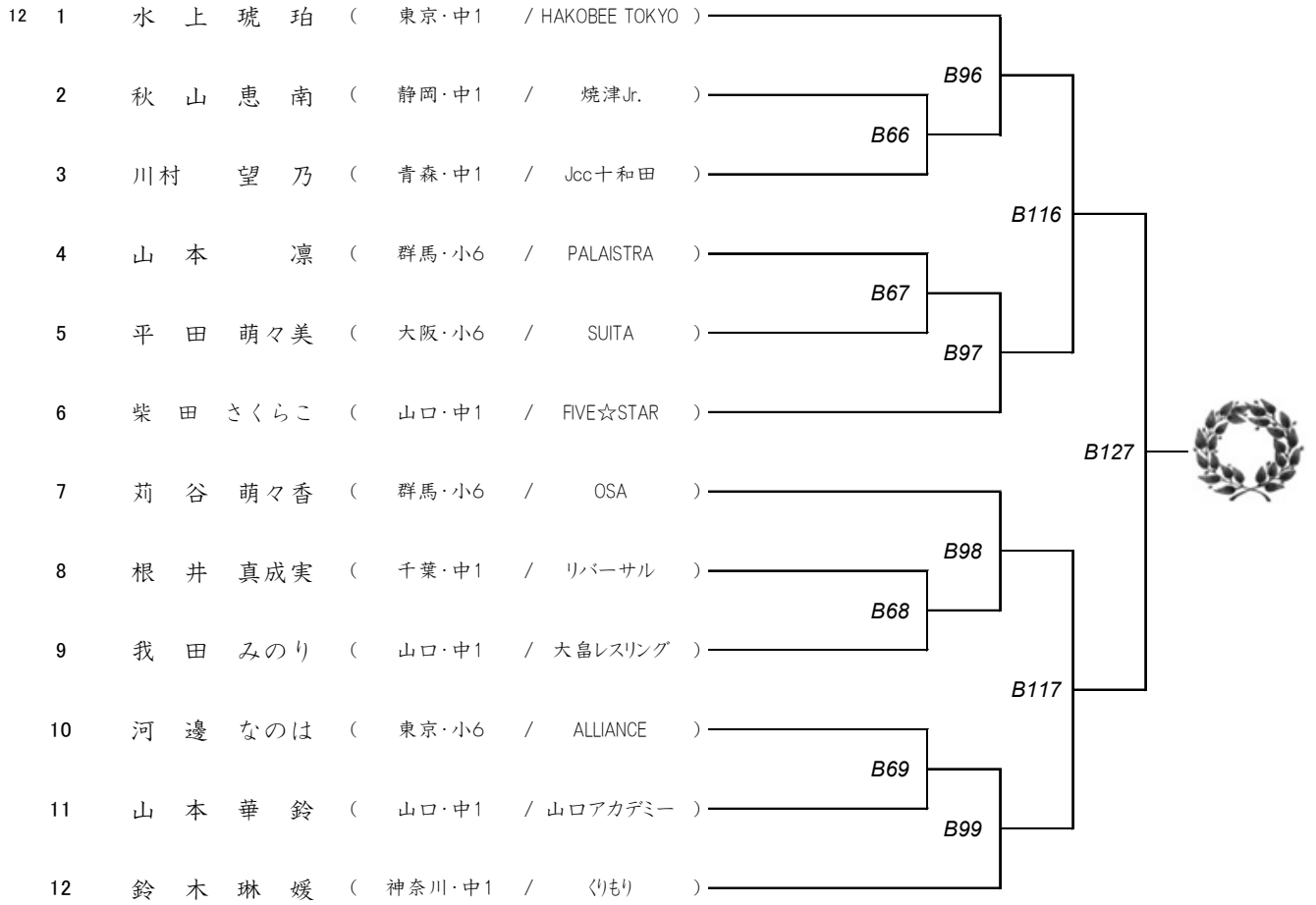

【U13女子の部 54kg級】

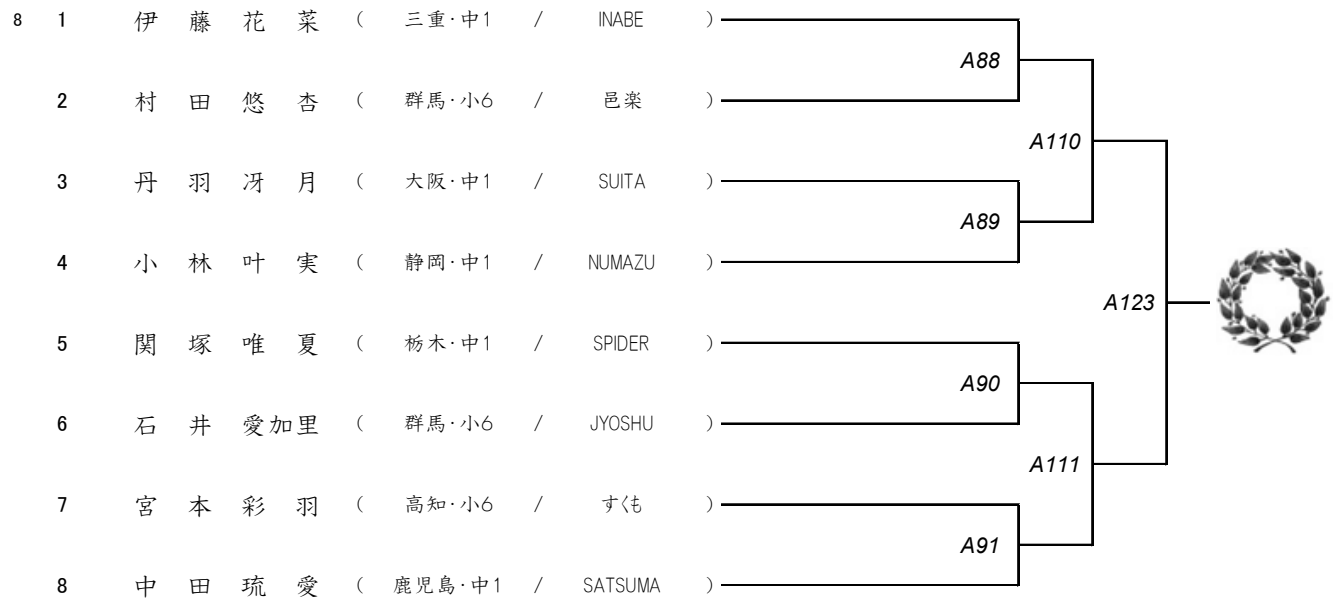

【U13女子の部 58kg級】



【U13女子の部 62kg級】

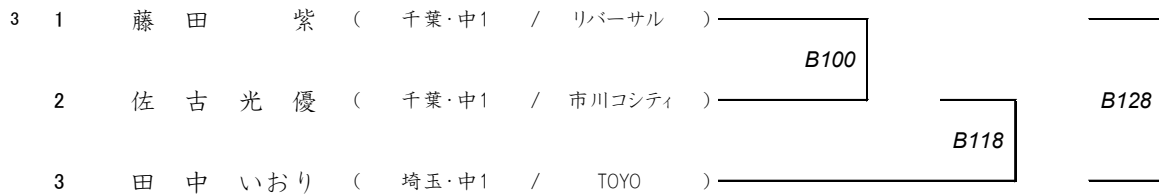

【U13女子の部 66kg級】

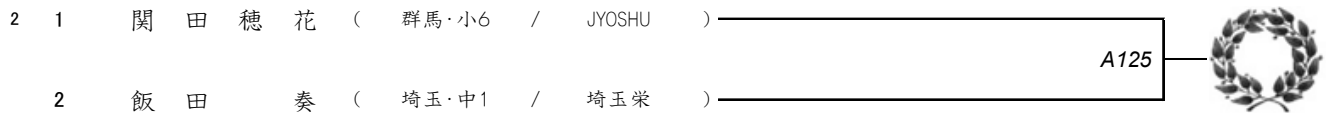

【U13女子の部 73kg級】

